



DOTACE PRO KRAJINU

Středa 20. 4. 2022

16:00-18:00

Místo konání Lednice D22



Prezentující:

Bc. Jakub Loula
Bc. Martin Kušnír
Bc. Weronika Zemene

Host a odborný garant:

Ing. Pavel Borusík, Ph.D.

Dotace pro krajinu

- Struktura finančních toků dotací
- SFŽP (státní fond životního prostředí)
- Struktura výzvy dotace
- Aplikované dotace na modelových projektech
- Diskuze

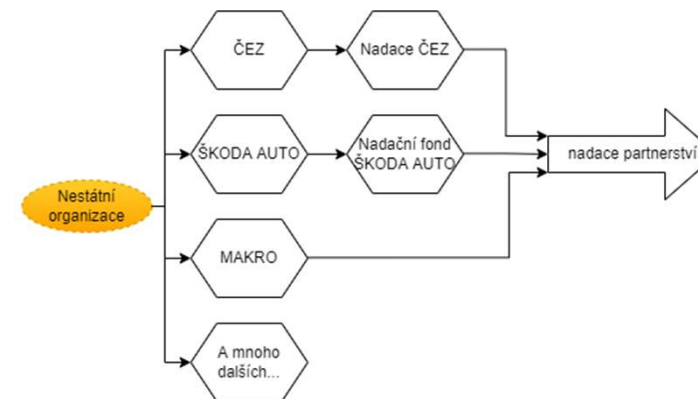
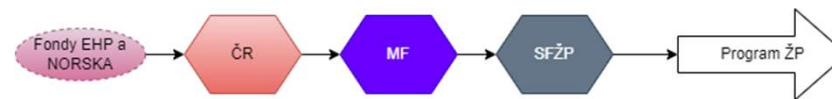
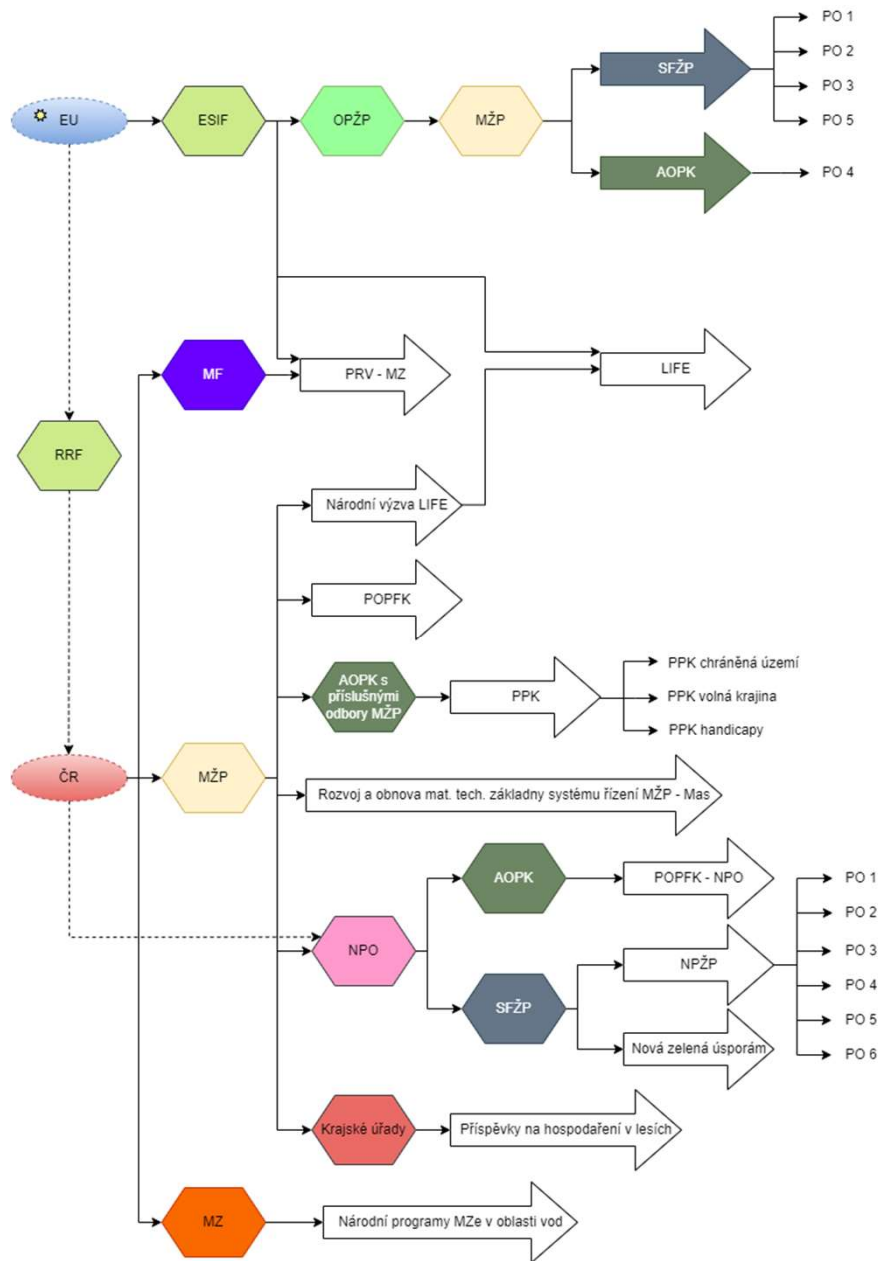

LEGENDA ZKRATEK

- ESIF – Evropské investiční a strukturální fondy
- OPŽP – Operační program Životního prostředí
- NPŽ – Národní program Životního prostředí
- MŽP – Ministerstvo životního prostředí
- MF – Ministerstvo financí
- MZ – Ministerstvo zemědělství
- SFŽP – Státní fond Životního prostředí
- AOPK – Agentura ochrany přírody a krajiny ČR
- PO – Prioritní oblast/ Prioritní osa
- RRF – Regionální rozvojový fond
- PRV – Program rozvoje venkova
- POPFK – Podpora obnovy přirozených funkcí krajiny
- PPK – Program péče o krajinu
- NPO – Národní plán obnovy

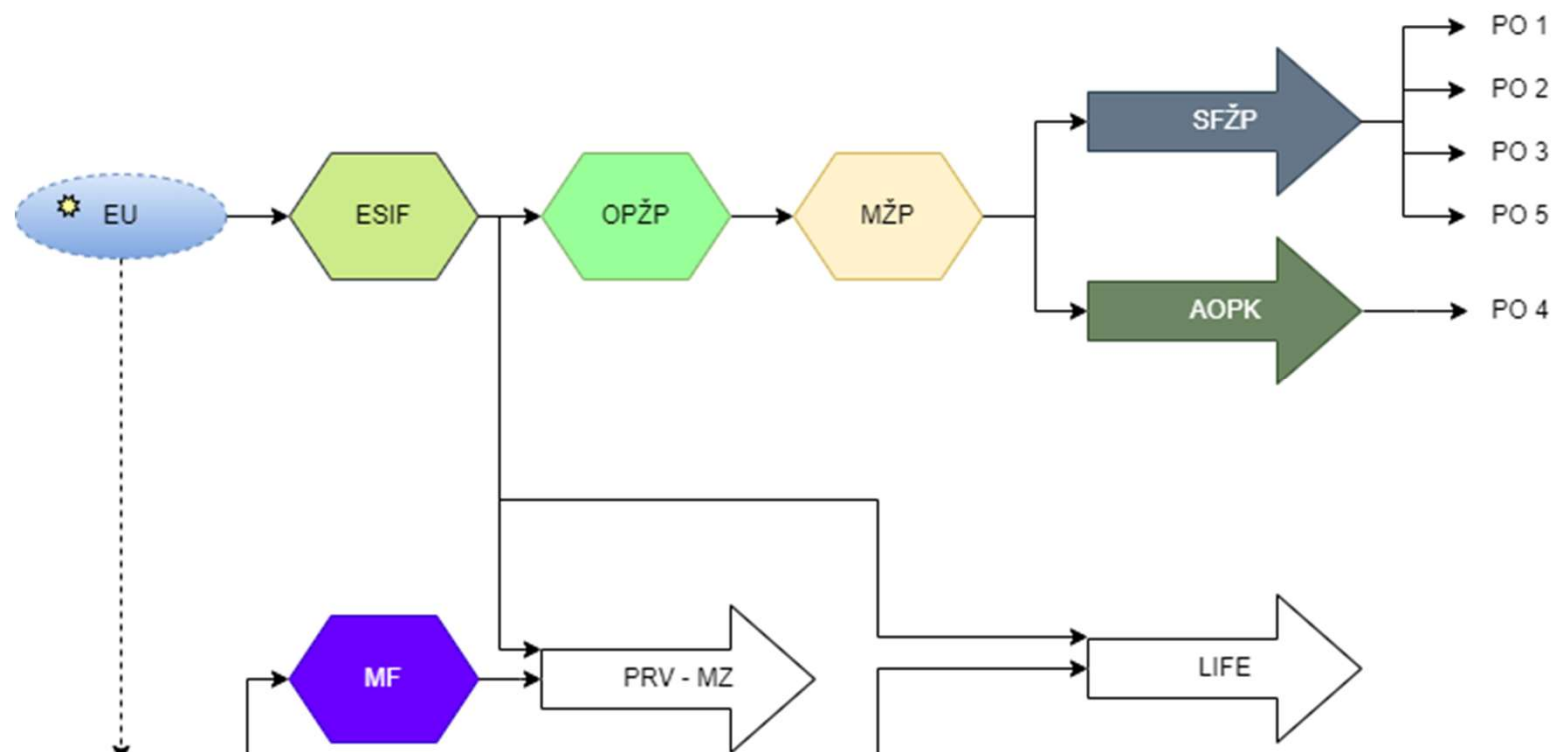

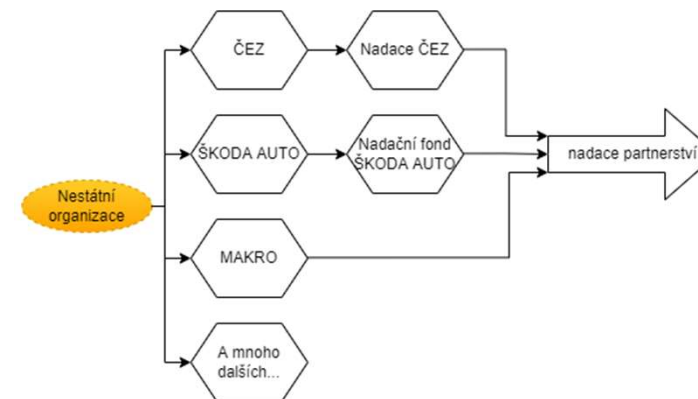
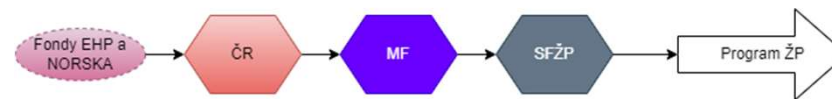
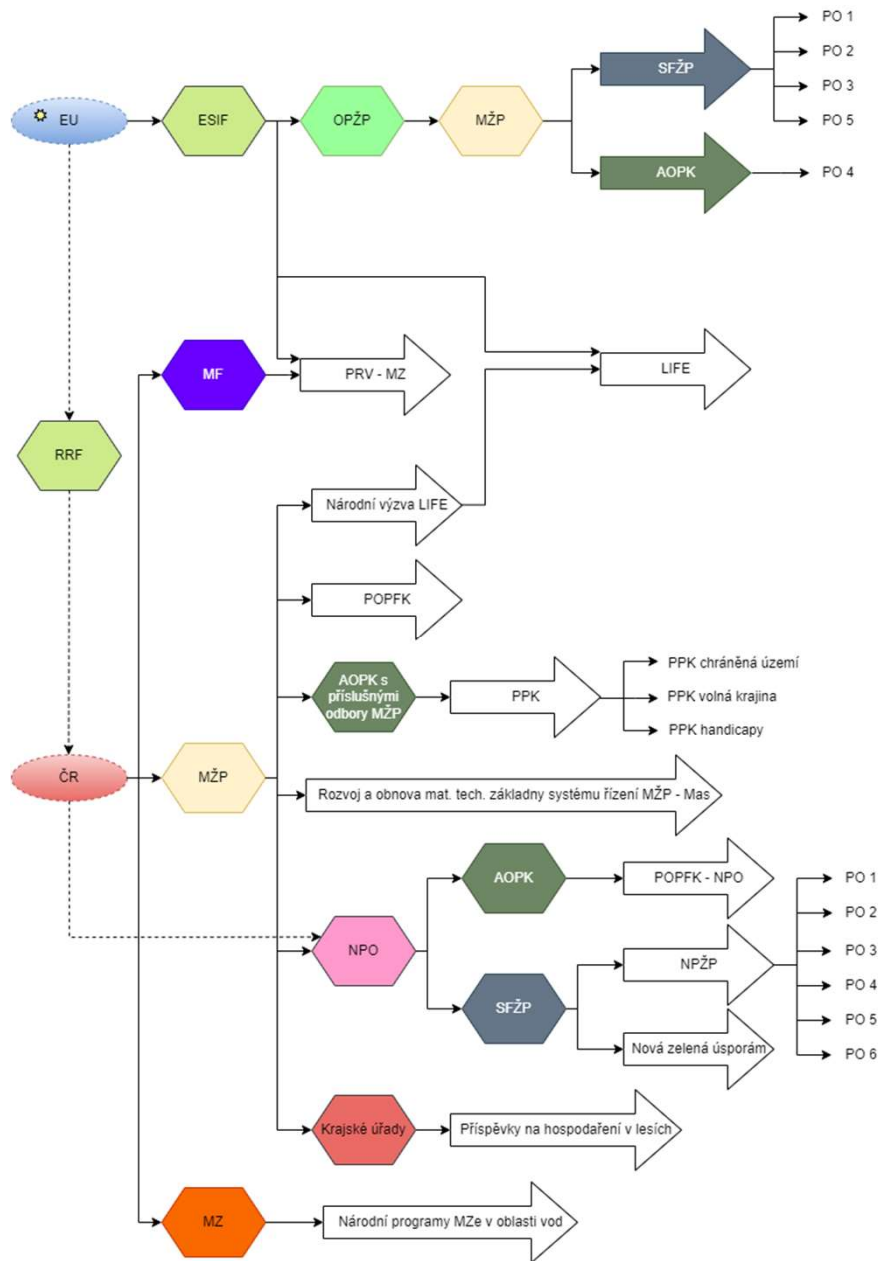

LEGENDA ZKRATEK

- ESIF – Evropské investiční a strukturální fondy
- OPŽP – Operační program Životního prostředí
- NPŽ – Národní program Životního prostředí
- MŽP – Ministerstvo životního prostředí
- MF – Ministerstvo financí
- MZ – Ministerstvo zemědělství
- SFŽP – Státní fond Životního prostředí
- AOPK – Agentura ochrany přírody a krajiny ČR
- PO – Prioritní oblast/ Prioritní osa
- RRF – Regionální rozvojový fond
- PRV – Program rozvoje venkova
- POPFK – Podpora obnovy přirozených funkcí krajiny
- PPK – Program péče o krajinu
- NPO – Národní plán obnovy

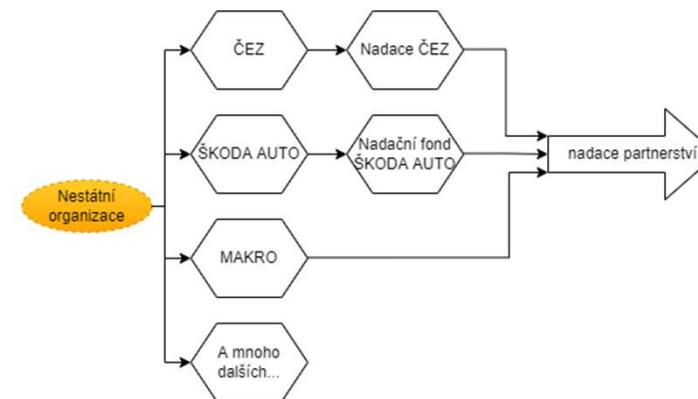
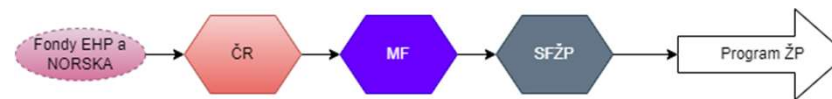
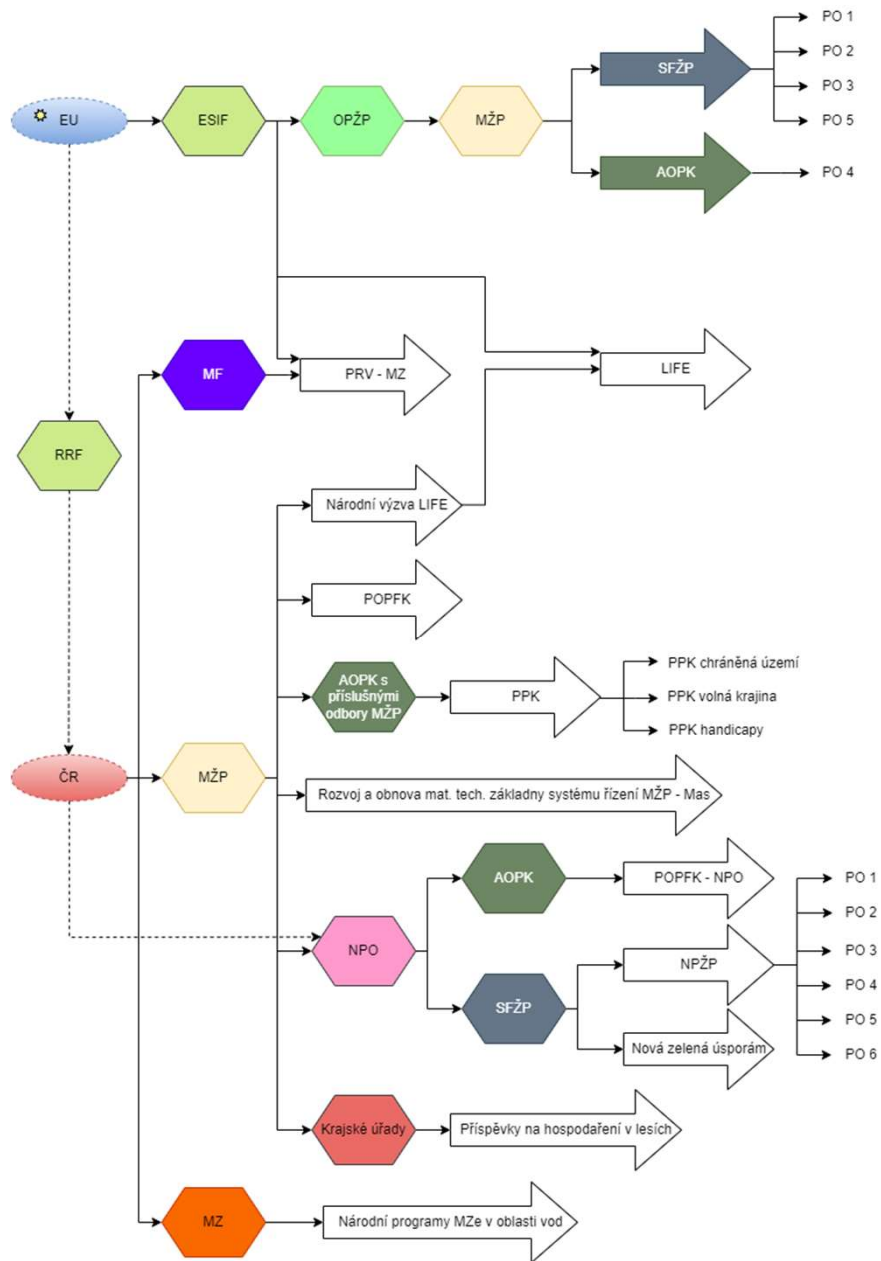

LEGENDA ZKRATEK

- ESIF – Evropské investiční a strukturální fondy
- OPŽP – Operační program Životního prostředí
- NPŽP – Národní program Životního prostředí
- MŽP – Ministerstvo životního prostředí
- MF – Ministerstvo financí
- MZ – Ministerstvo zemědělství
- SFŽP – Státní fond Životního prostředí
- AOPK – Agentura ochrany přírody a krajiny ČR
- PO – Prioritní oblast/ Prioritní osa
- RRF – Regionální rozvojový fond
- PRV – Program rozvoje venkova
- POPFK – Podpora obnovy přirozených funkcí krajiny
- PPK – Program péče o krajinu
- NPO – Národní plán obnovy

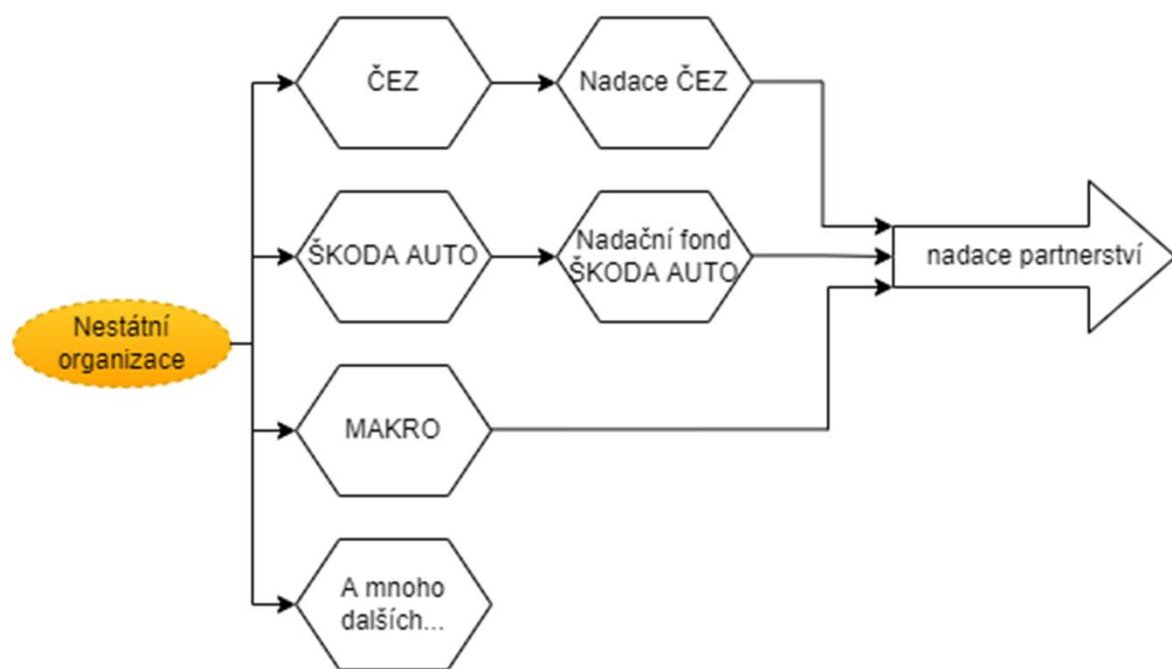
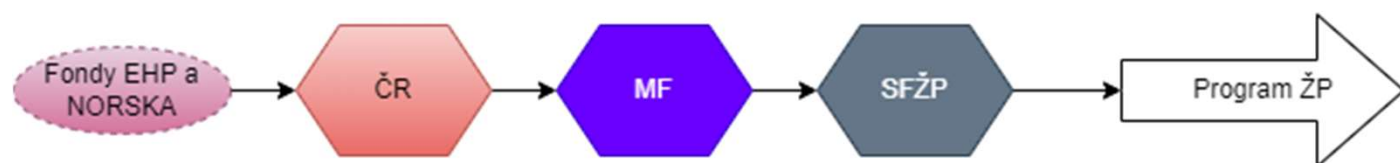

SFŽP



STÁTNÍ FOND
ŽIVOTNÍHO PROSTŘEDÍ
ČESKÉ REPUBLIKY



Ministerstvo životního prostředí
České republiky

Struktura výzvy dotace

1. cíl výzvy
2. popis podporovaných aktivit
3. oprávnění příjemci podpory
4. forma a výše podpory – způsob výpočtu podpory
5. alokace prostředků
6. termín výzvy
7. místo realizace projektu
8. způsobilé výdaje (co může být financováno)

Struktura výzvy dotace

9. podmínky výzvy (zásady/předpoklady udělení dotace)
10. sledované indikátory (informace pro kontrolu plnění podmínek dotace)
11. potřebné dokumenty (žádost, smlouvy, žádost o platbu, fotodokumentace...)
12. způsob podání žádosti (převážně elektronicky)
13. administrace žádosti (kontrola správnosti údajů, rozhodnutí, smlouva, vyplacení)
14. publicita projektu (propagace pro veřejnost)
15. kontakty pro konkrétní výzvu
16. přílohy

DĚKUJEME ZA POZORNOST